

smak

Solutions de manutention
industrielle

MANIPULATEURS
À VENTOUSES
POUR L'INDUSTRIE
DES PORTES ET
FENÊTRES



smakmanutention.com



L'INGÉNIOSITÉ AU SERVICE DE VOTRE ENTREPRISE

BESOIN DE SOLUTIONS POUR AUGMENTER VOTRE PRODUCTIVITÉ ?

Problèmes d'ergonomie et de sécurité - et des coûts qui en découlent ?

Fatigué de jongler avec la dégradation du matériel et des chargements ?

ALORS C'EST LE BON MOMENT DE JETER UN ŒIL À SMAK.

Smak, Solutions de manutention industrielle, votre référence pour tous vos besoins d'équipement et d'expertise en manutention. Nous offrons des solutions pratiques et robustes qui aident votre équipe à travailler plus efficacement. Elles garantissent aussi la manipulation de votre matériel et de vos charges de façon sécuritaire — que vous soyez dans une usine, un entrepôt ou tout autre environnement.



AVANTAGES

- ✓ Augmentation de la productivité de vos employés
- ✓ Amélioration de la sécurité de votre équipe
- ✓ Baisse de vos coûts en main-d'oeuvre
- ✓ Maintien de la qualité du matériel et des chargements
- ✓ Gestion optimale de vos chaînes de production et de vos procédures d'entreposage
- ✓ Meilleur respect des normes réglementaires



MANIPULATEUR À 2 VENTOUSES

LEVAGE VERTICAL AVEC ROTATION MANUELLE

CARACTÉRISTIQUES :

- Capacité : jusqu'à 500 lb
- Rotation manuelle 360 degrés
- Alimentation pneumatique

OPTIONS :

- Col de cygne
- Unité de vide électrique
- Unité de vide à batterie 12v
- Basculeur pneumatique
- Ventouses pour cadre avec soufflages



MANIPULATEUR À 4 VENTOUSES

LEVAGE VERTICAL AVEC ROTATION MANUELLE

CARACTÉRISTIQUES :

- Capacité : jusqu'à 1 000 lb
- Rotation manuelle 360 degrés
- Alimentation pneumatique

OPTIONS :

- Col de cygne
- Unité de vide électrique
- Unité de vide à batterie 12v
- Basculeur pneumatique
- Ventouses pour cadre avec soufflages
- Ventouse satellites



MANIPULATEUR POUR LEVAGE HORIZONTAL

CARACTÉRISTIQUES :

- Capacité : jusqu'à 2 000 lb
- Ventouses : 2 - 4 - 6 ou 8
- Alimentation pneumatique

OPTIONS :

- Unité de vide électrique
- Unité de vide à batterie 12v
- Basculeur manuel pour 250 lb et moins
- Basculeur pneumatique



MANIPULATEUR POUR LEVAGE VERTICAL AVEC BASCULEUR MANUEL

CARACTÉRISTIQUES :

- Capacité : jusqu'à 500 lb
- Ventouses : 2 - 4 ou 6
- Rotation manuelle 360 degré
- Alimentation pneumatique

OPTIONS :

- Unité de vide électrique
- Unité de vide à batterie 12v
- Basculeur pneumatique
- Ventouses pour cadre avec soufflages

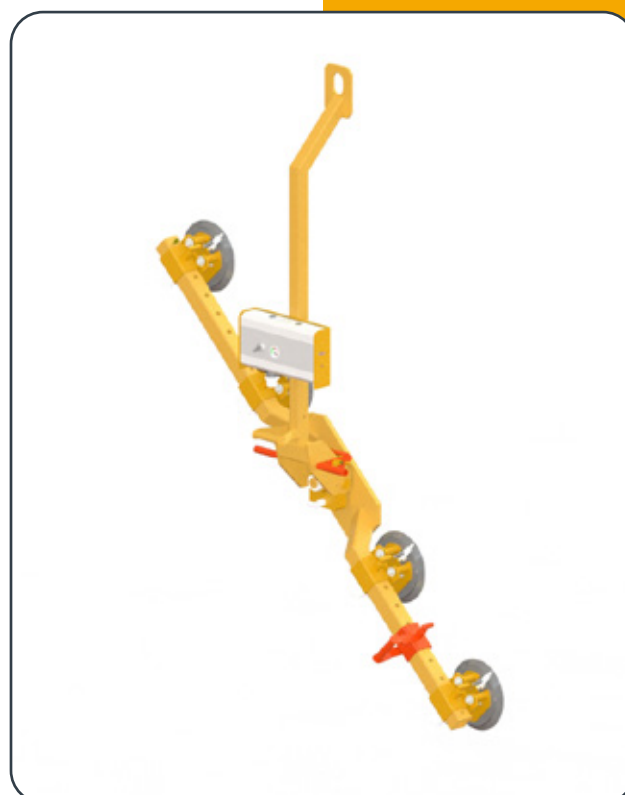

MANIPULATEUR AVEC BASCULEUR ET ROTATION

CARACTÉRISTIQUES :

- Panneau de contrôle intégré
- Capacité : jusqu'à 1 000 lb
- Ventouses : 4 et plus
- Basculeur pneumatique
- Rotation manuelle
- Alimentation pneumatique

OPTIONS :

- Col de cygne
- Unité de vide électrique
- Unité de vide à batterie 12v
- Basculeur pneumatique
- Ventouses pour cadre avec soufflages



PALAN À CHAÎNE

CARACTÉRISTIQUES :

- Capacité : jusqu'à 2 200 lb
- 600V
- 2 vitesses

OPTIONS :

- 115V / 220V
- Alimentation pneumatique
- 1 vitesse

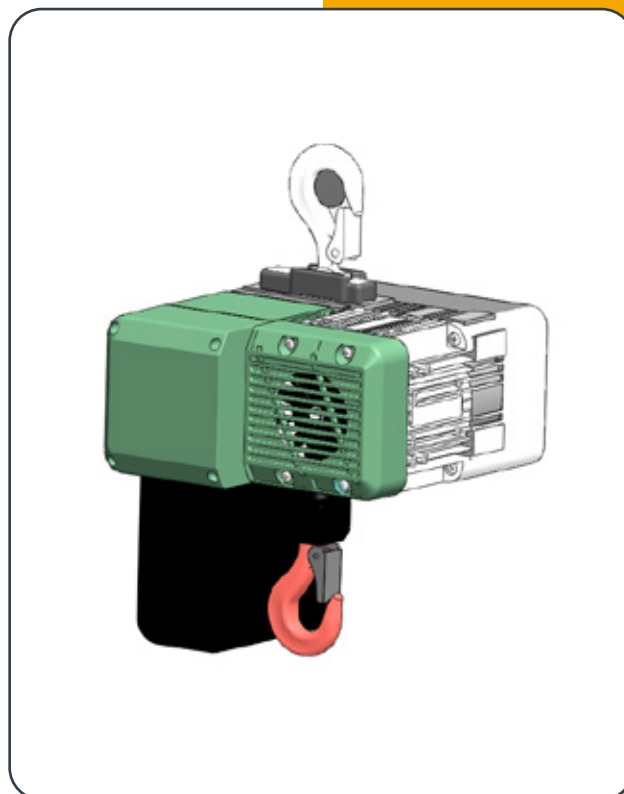

POTENCE ERGONOMIQUE

CARACTÉRISTIQUES :

- Capacité : jusqu'à 2 200 lb
- Portée (span) : jusqu'à 20'
- Hauteur sous la poutre : jusqu'à 20'
- Rotation : 270 degrés

OPTIONS :

- Support mural
- Boulonnage sur colonne
- Télescopique
- Butée de rotation ajustable
- Rotation : 360 degrés
- Flèche en porte-à-faux
- Disque de friction
- Base mobile



PONT ROULANT ERGONOMIQUE

CARACTÉRISTIQUES :

- Capacité : jusqu'à 4 400 lb
- Portée (span) : jusqu'à 34'
- Voies de roulement : jusqu'à 200'
- Hauteur sous la poutre : jusqu'à 20'

OPTIONS :

- Pont suspendu
- Ponts multiples
- Télescopique
- Pont motorisé
- Chariot motorisé

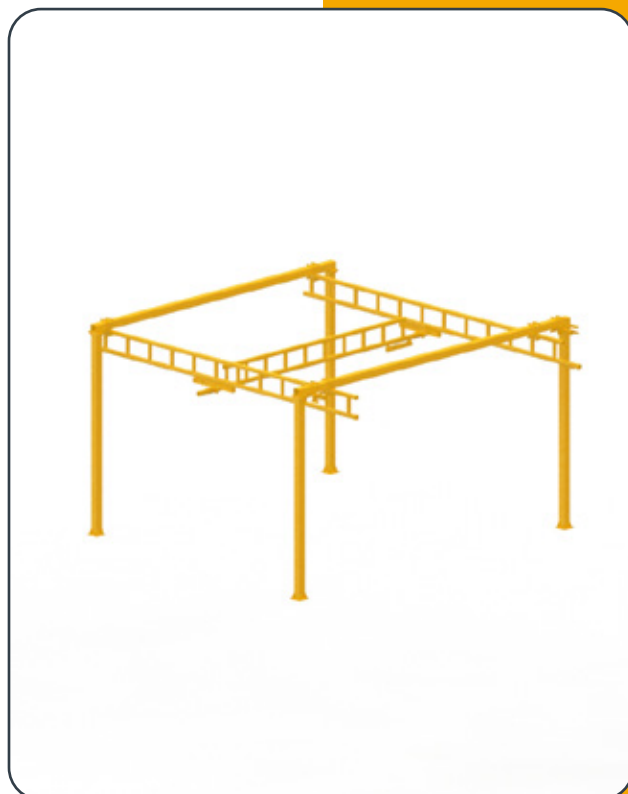

615, rue du Nickel
Québec (Québec) G2N 0J9

T 418 841-2287

F 418 841-2283

info@smakdesign.ca

smak

**Solutions de manutention
industrielle**

smakmanutention.com